The background features a large, stylized 'V' shape. The top half of the 'V' is filled with two shades of green: a lighter lime green and a darker forest green. The bottom half of the 'V' is filled with two shades of red: a bright magenta and a darker maroon. The text is overlaid on these colors.

Renoveren Studentenwoningen

UT Campus Enschede

Campuslaan Hoog

VECHTDAL
WONEN

Complex 812 t/m 814

Huidige gegevens

Naam	Campuslaan Hoog
Aantal	3 gebouwen (totaal 205 kamers)
Adressen	Campuslaan 21-31 (blauw = 89), 45-51 (geel = 58) en 59-65 (groen = 58)
Oppervlakte	22 m ²
Bijzonderheden	Vleermuizen in de spouw
Bouwjaar	1968
Verwarming	CV Remeha ketels (gas) - 2017
Boiler	Indirect gestookte boiler - 2017
Ventilatie	Mechanische afzuiging, rooster in de ramen
Bemetering	Elektra per groep, gas per complex
Gevels	Spouwmuur Rc-waarde = 0,43 m ² K/W
Puilen	Houten latten met aluminium kozijnen
Beglazing	Isolatieglas u-waarde = 1,2 / 1,98 W/m ² K
Daken	Houten dak Rc-waarde = 1,33 m ² K/W
Begane grondvloer	Betonvloer Rc-waarde = 0,63 m ² K/W
Overstek	HWC beplating Rc-waarde = 1,5 m ² K/W
Beng 2 waarde	245 kWh/m ²
Warmtevraag	150 kWh/m ²
Energielabel	C, D en E
Verbruik gas	473 m ³ per jaar per kamer = € 316,- per jaar (2020)
CO2 uitstoot	16.000 kg

Onze wensen

Strategie	Verduurzamen conform Trias Energetica Versnellen door combineren isoleren, gasloos en zonnepanelen
Onderhoud	Gelijktijdig DTK's, brandveiligheid en asbest meenemen
Verwarming installatie	Warmwater installatie en koken aanpassen naar een gasloze installatie. Ledenradiatoren verwijderen voor efficiënter systeem.
Ventilatie	Mechanische afzuiging verbeteren/vernieuwen
Elektra	Elektra geheel vernieuwen
Bemetering	Per gebouw aanpassen naar per woongroep
Gevels	Spouwmuur = 6 cm vullen (anders voorzetwand). Let op: betonelement in de spouw is kleiner, daar deels een voorzetwand. Eventueel alternatief voor isoleren buitenzijde gevel.
Puilen	Glas met u-waarde vna 1,98 W/m ² K vervangen voor HR++ glas
Panelen	Voorzetwand of geïsoleerd paneel toepassen.
Daken	Nieuwe dakbedekking met hogere isolatiewaarde,
Betonvloer	Situatie nakijken. Isoleren aan de onderzijde,
Energielabel	A+
Warmtevraag basis	Realiseren 45 Kwh/m ²
Warmteverbruik	50% besparing
Circulariteit	HNN en MPG score
Jaartal realisatie	2024 t/m 2026
Algemene opmerking	Flora & Fauna: voorzieningen laatvlieger is delen spouw handhaven of alternatief, overige vleermuizen-gebouw vzv kasten. (zie ontheffing)

Foto's van de complexen



Situatie tekening

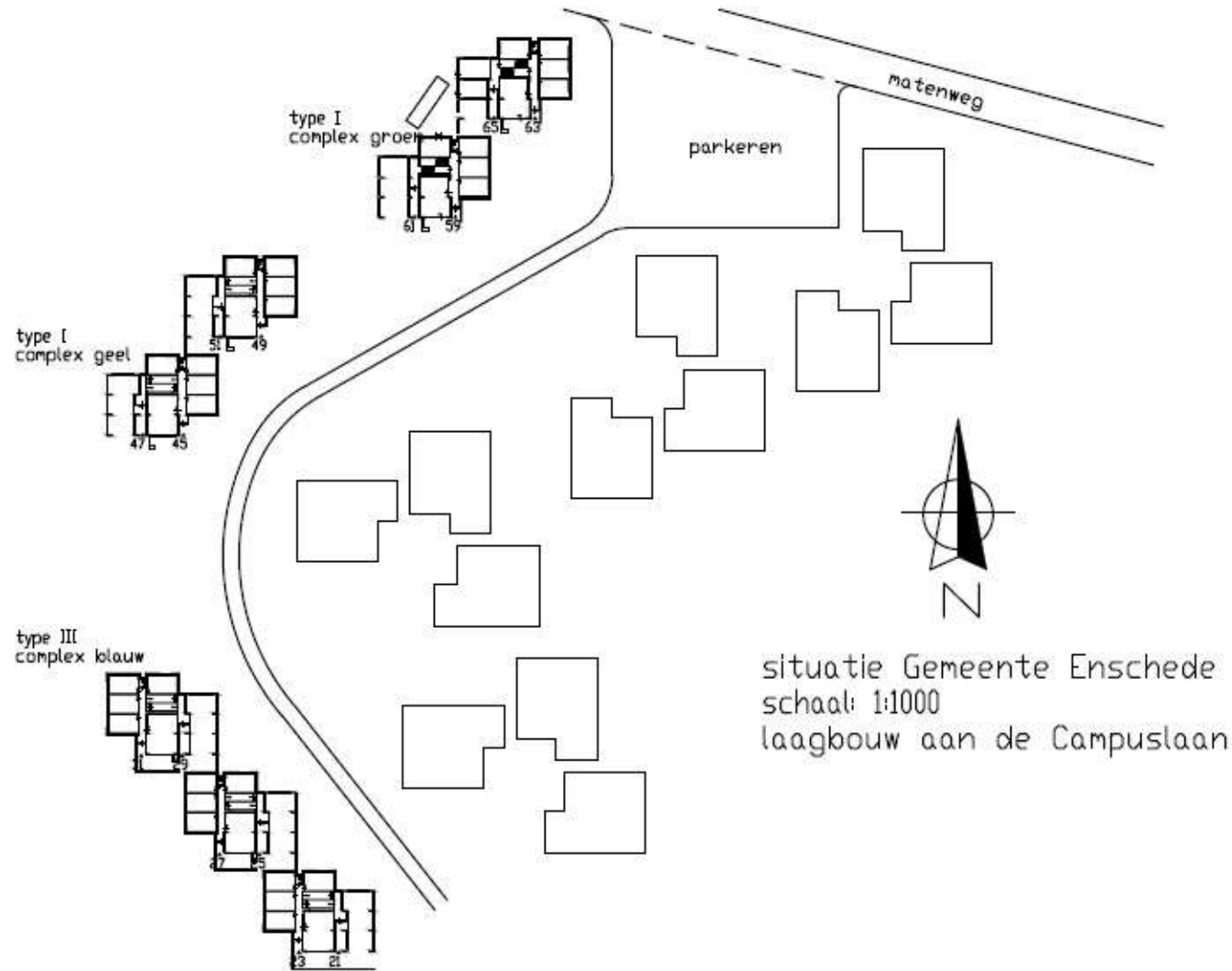

Werktekeningen

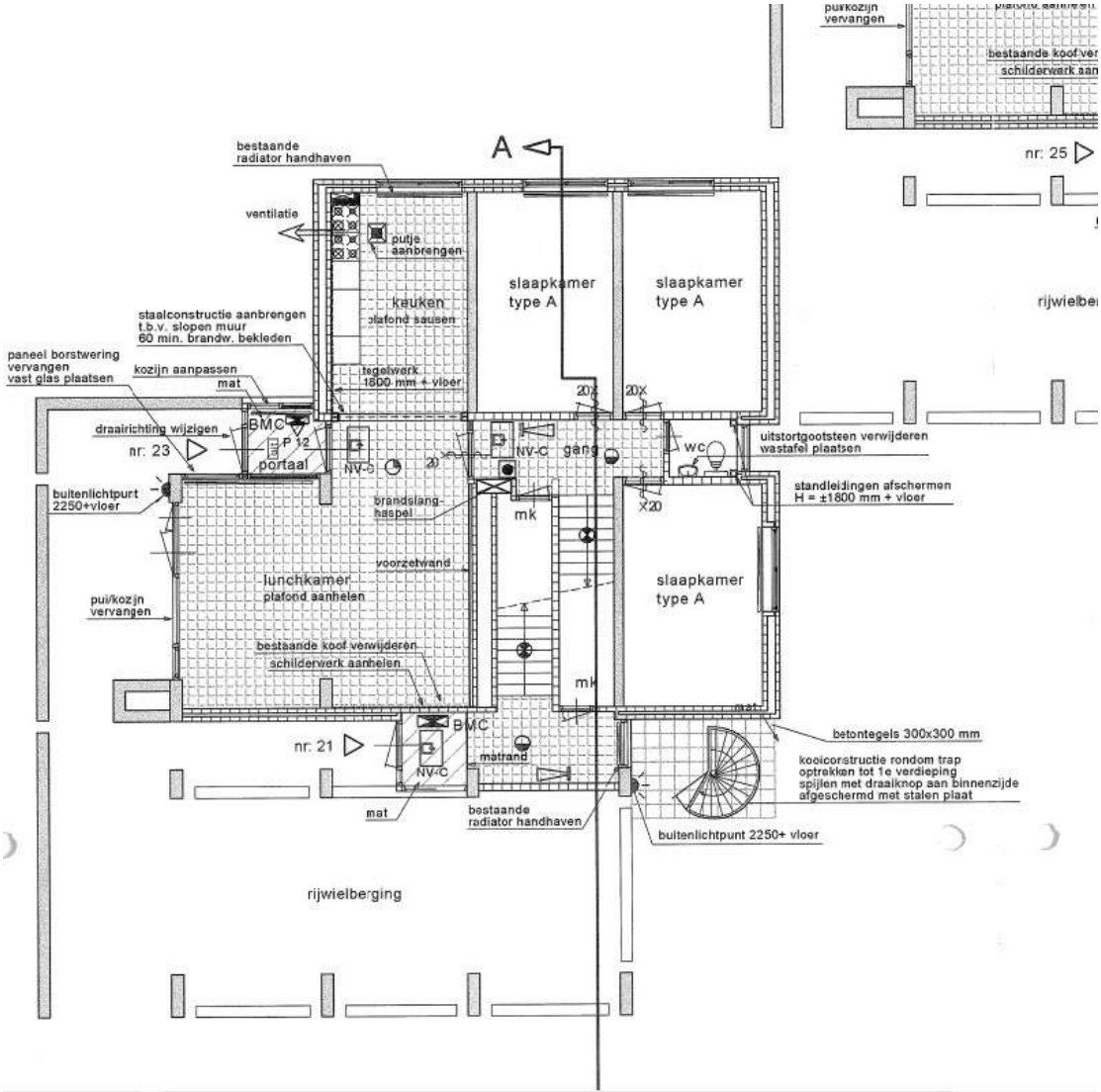

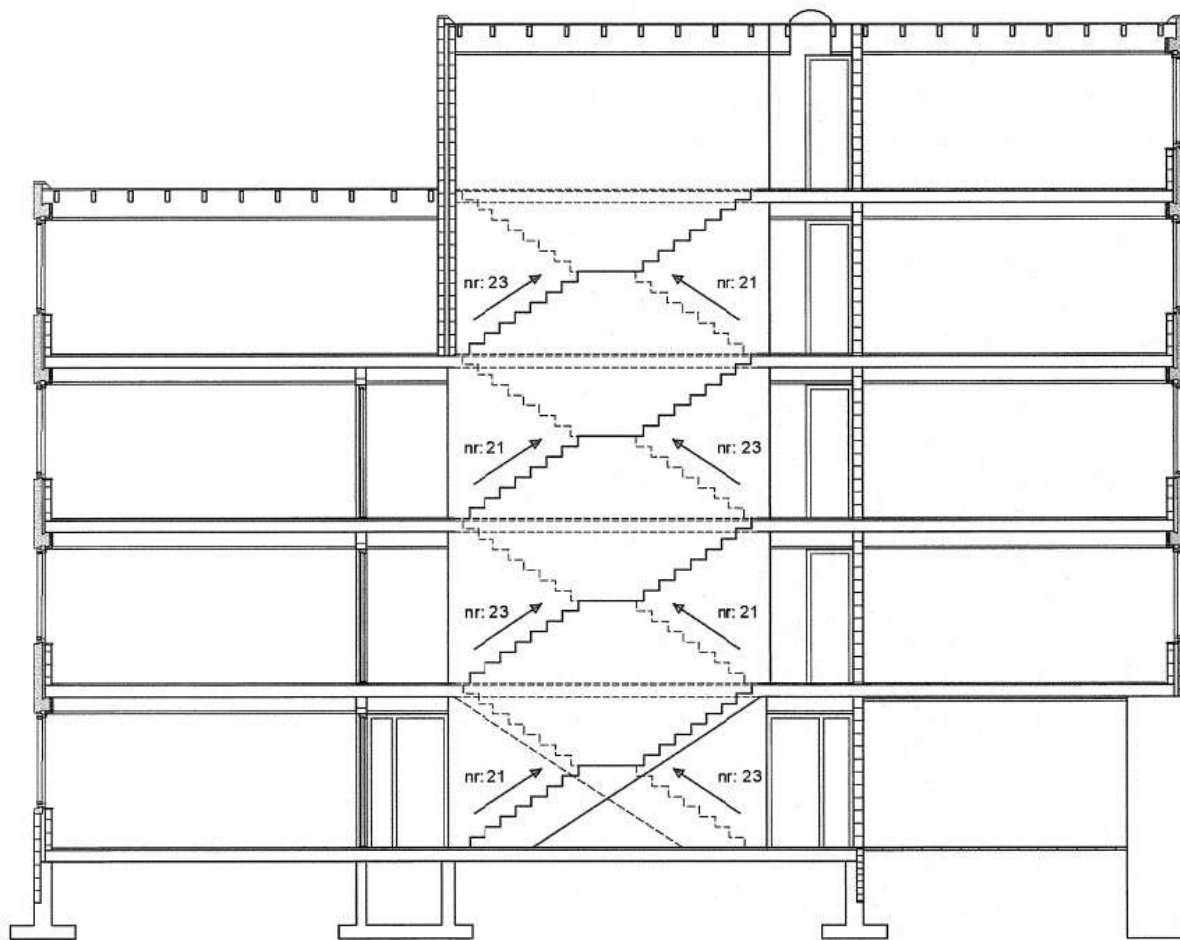

principe doorsnede

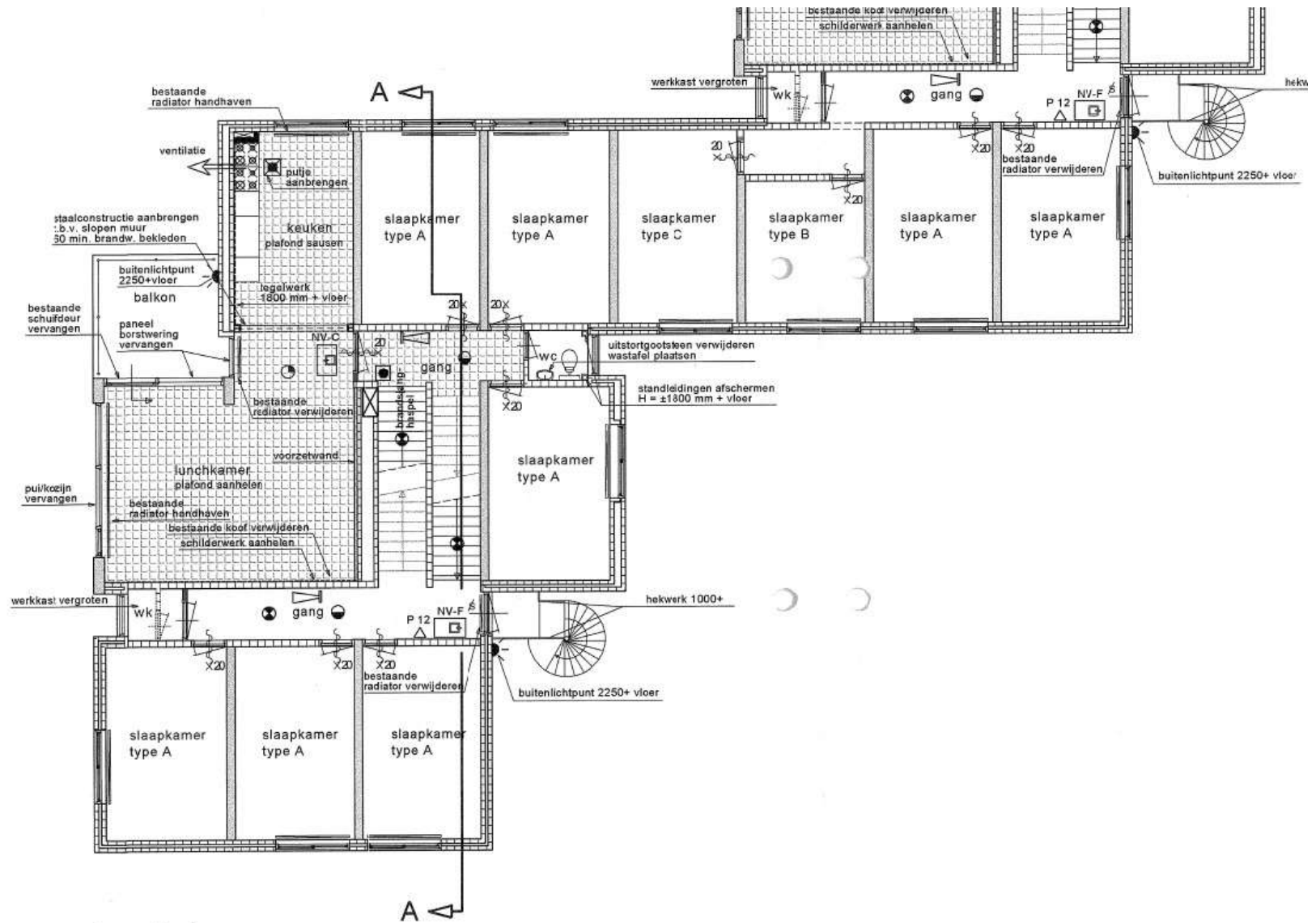

1e verdieping
type III

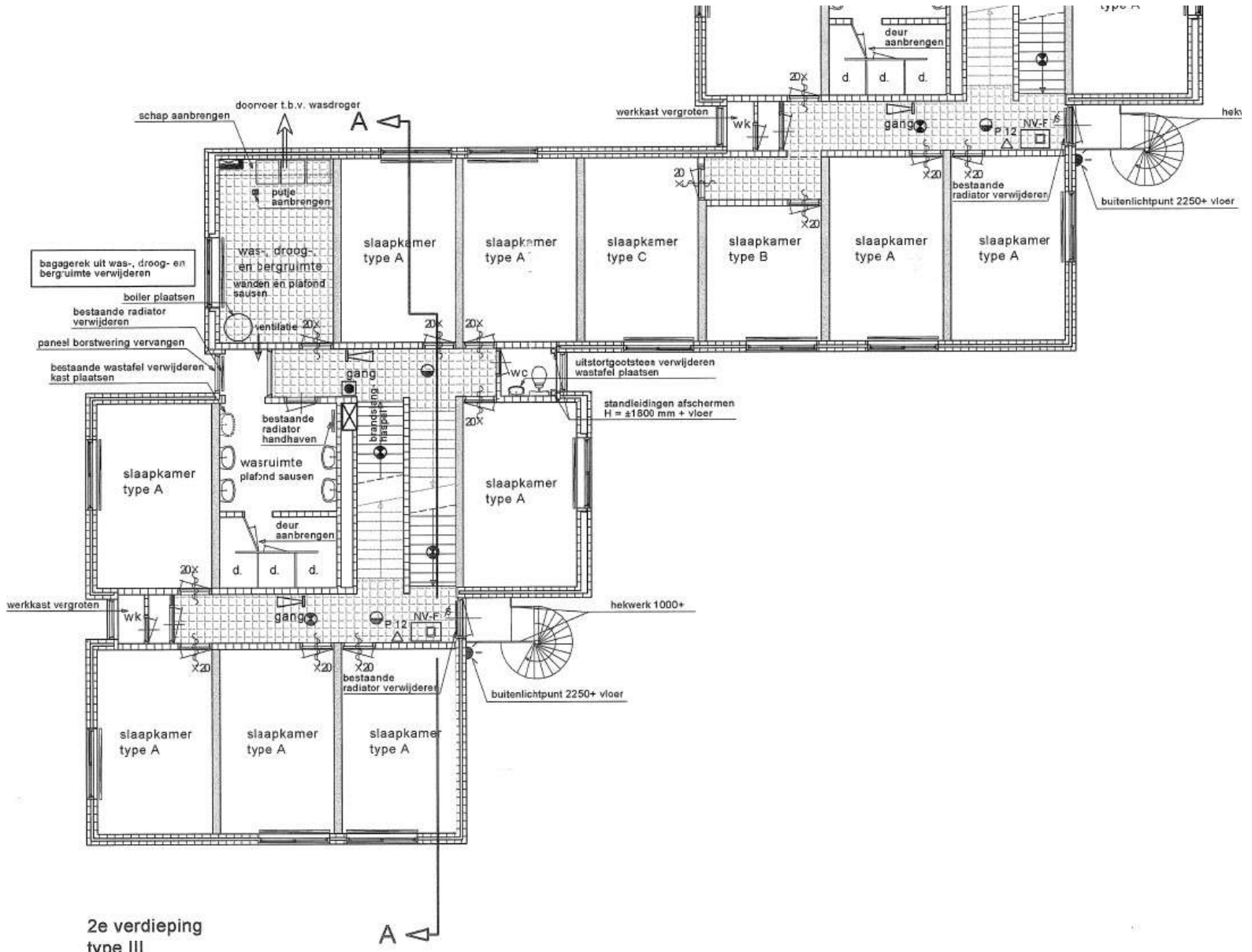

wijderen

2e verdieping
 type III

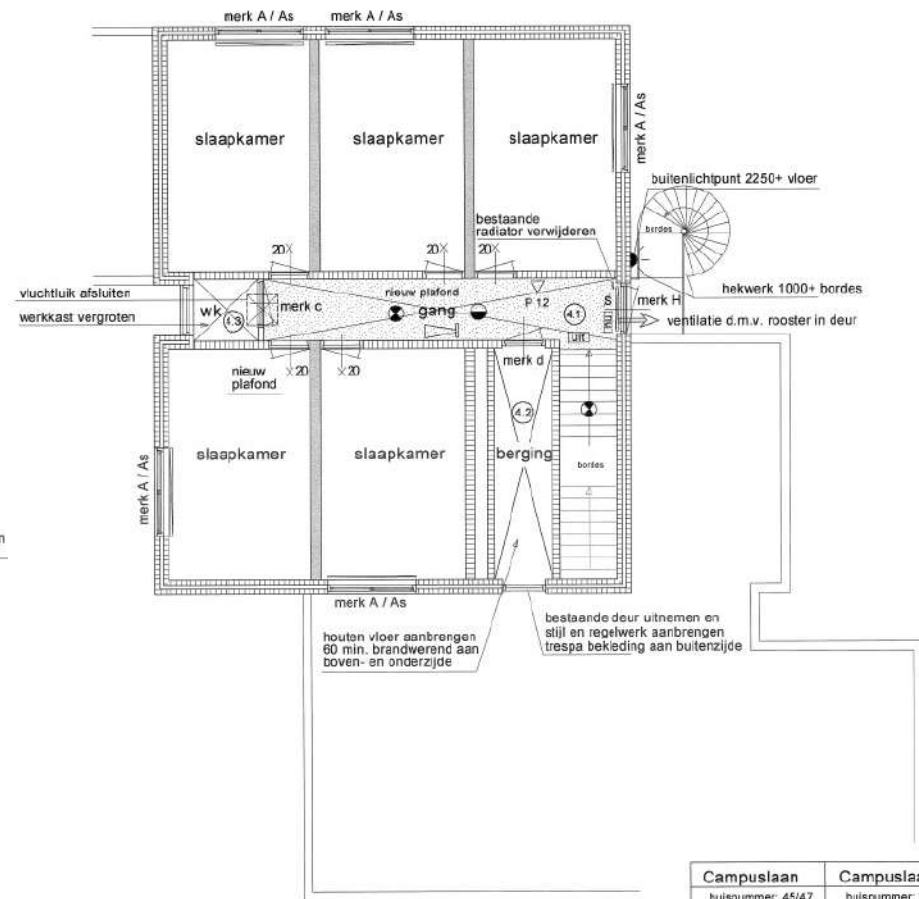
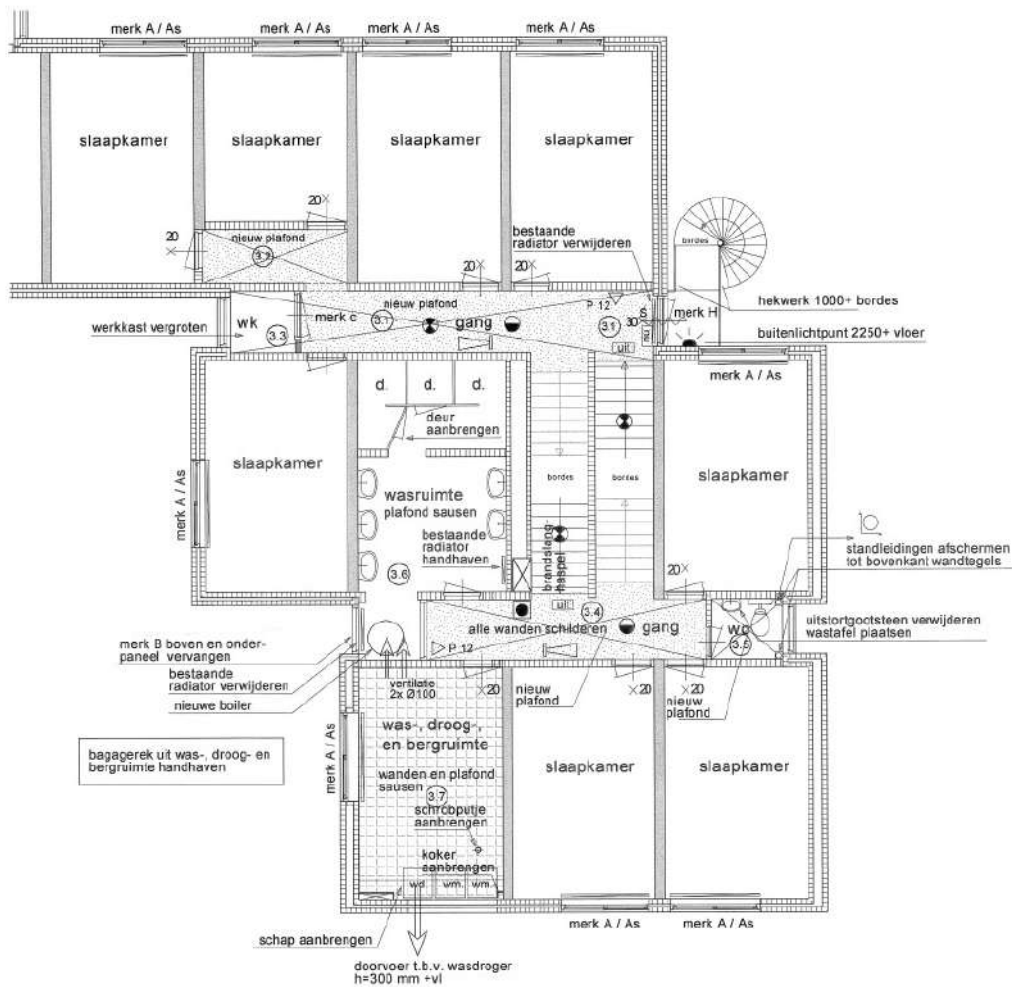

Campuslaan	Campuslaan
hulnummer: 45/47	hulnummer: 21/23
huisnummer: 49/51	huisnummer: 25/27
huisnummer: 59/61	huisnummer: 29/31
hulnummer: 63/65	
Als getekend	Gespiegeld

RENVOOI

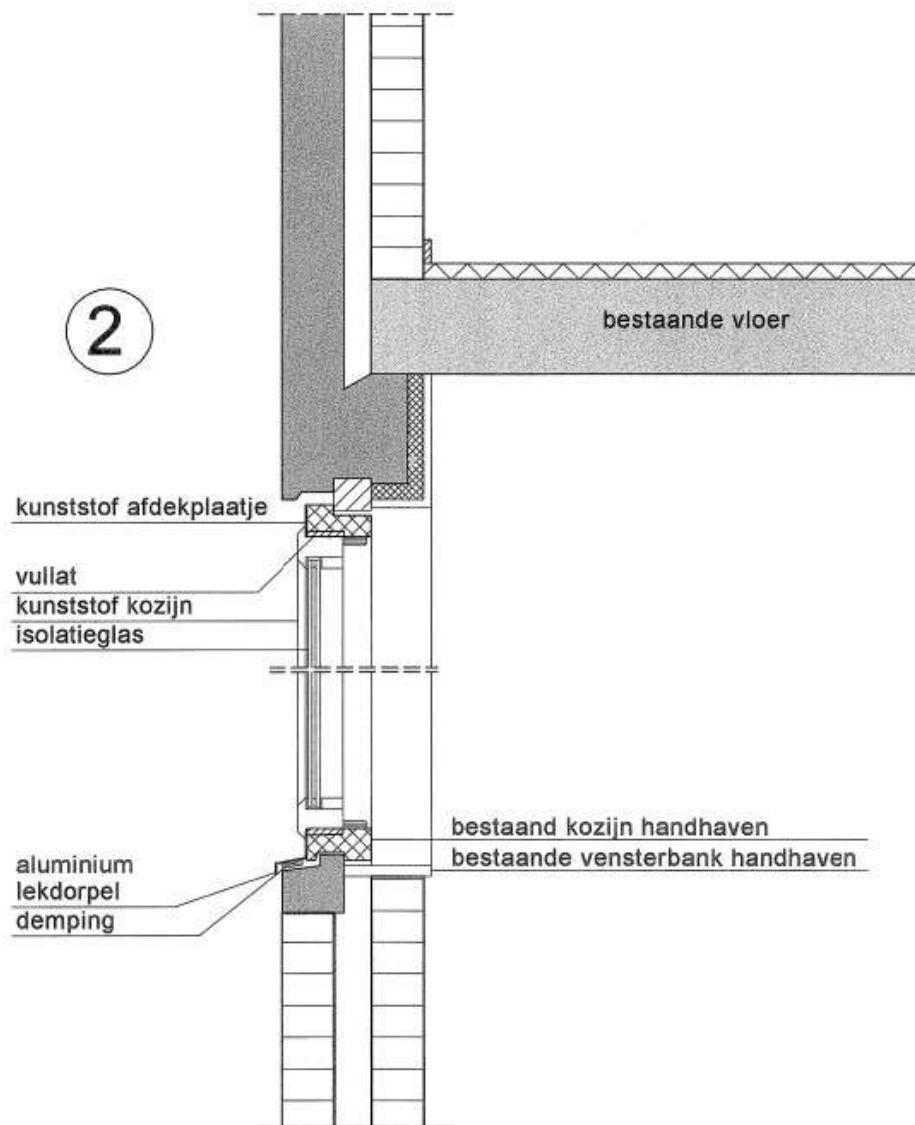

Kunststof kozijnen:

Type kozijn	: TEHA Soft Line (vlak profiel)
Aantal	: 234 stuks (merk A, incl. proefkozijn)
Kleuren	: RAL 9001 (creme) aan de binnenzijde : Kleur grijs gelijkend RAL 7001 aan de buitenzijde
Aantal	: ca. 455 m ²
Merken	: alle overige kozijnen
Fabrikaat	: Gethke Glas.
Type	: Sanco Plus HR ⁺⁺
Opbouw	: 4-16-4 / 5-15-4 mm
U-waarde	: 1,2 W/m ² K
Opmerking	: HR ⁺⁺ isolatieglas met KOMO-keur

Ventilatieroosters:

Aantal	: 206 stuks
Merken	: A, AS, AP en APS.
Fabrikaat	: Aralco Junior 150 Easy Clean
Doorlaat	: 10,30 dm ³ /s
Kleur	: technisch naturel geanodiseerd
Opmerking	: inclusief stangbediening
Aantal	: 28 stuks
Merken	: A-keuken.
Fabrikaat	: Aralco Junior 22
Doorlaat	: 22,1 dm ³ /s
Kleur	: technisch blank geanodiseerd
Opmerking	: inclusief stangbediening

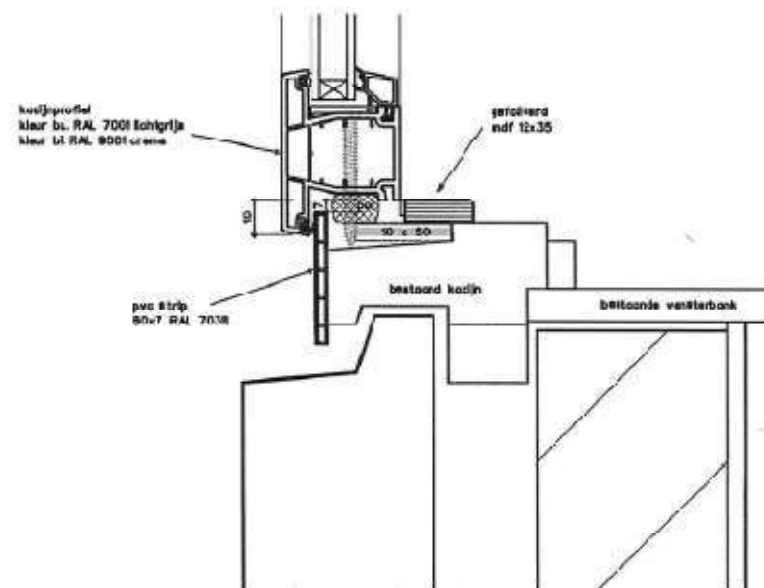
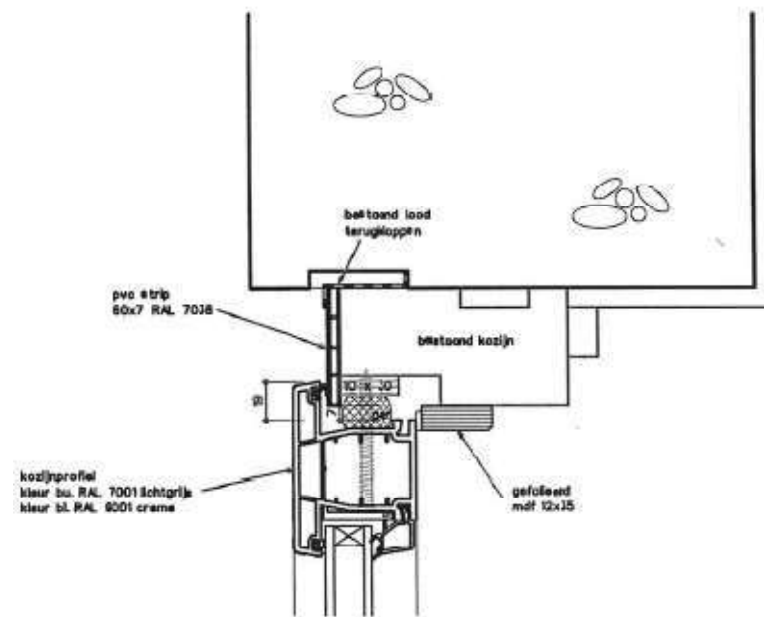
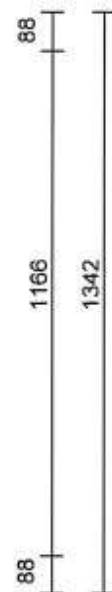
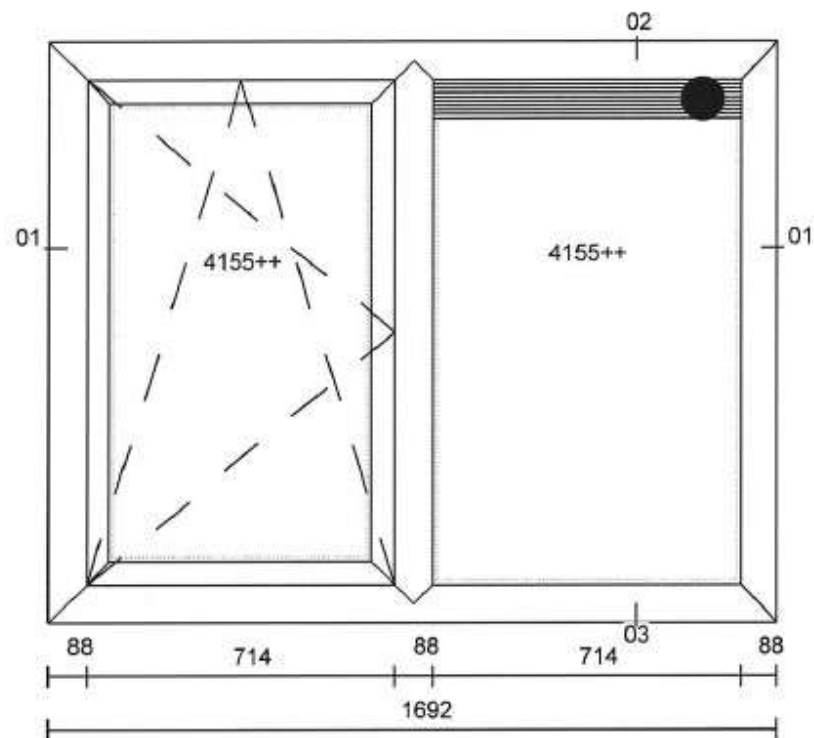

ACCOORD DE OPDRACHTGEVER:

AANTAL: 113 stuks

D.D.

Opmerkingen:

BLAUWE TOREN 54 STUKS / GROENE TOREN 31 STUKS / GELE TOREN 28 STUKS

GEALAN T-PROFIEL KLEUR KOZIJN BUITENZIJD E RAL 7001 / BINNEN RAL 9001

BESLAG STANDAARD DRAAIVALBESLAG.

BEGLAZING 24 MM ISOLATIEGLAS

VENTILATIEROOSTER ARALCO 150 EASY CLEAN EN T.P.V. KEUKEN OF WASRUIMTE

ARALCO JUNIOR 22 IN DE KLEUR BLANK GEANODISEERD.

Schaal : variabel

MONTAGEGATEN RONDOM VOORBOREN.